

ALETAS - FICHA TÉCNICA

MÚSICOS: 5
BAILARINA: 1
NÚMERO DE TÉCNICOS: 1
DURACIÓN: 45'
PÚBLICO: Familiar. Niños y niñas a partir de 3 años.

CONTACTO TÉCNICO: Iluminación: **Xiqui Rodríguez. Tel. 637 934 475** exiquio@hotmail.es

MEDIDAS MÍNIMAS DE ESCENARIO: Ancho en boca: 7m - Fondo: 6m - Altura: 5 m

PERSONAL MÍNIMO: Iluminación - 1 Sonido - 1

MONTAJE: 5 horas. **DESMONTAJE Y CARGA:** 1 hora.

CAMERINOS: Hombres: 1 - Mujeres: 1 Duchas: 1

ILUMINACIÓN (adaptable a circunstancias distintas):

Canales de regulación para 2 kW cada uno con DMX - 37

Plano Convexo 1 kW ----- 13
Recortes ETC 25/50, 750 W ----- 12
Recortes ETC 15/30. 750 W ----- 7
Par 64 nº 5 ----- 8
Par 64 nº 2 ----- 5
Torres de calle de 2 m ----- 4
PAR Led -----8
LED BAR-----2 (A/C)

Circuitos en sala

Frontal ----- 7

Barras electrificadas - 4

1ª barra electrificada proscenio ----- 14 circuitos

2ª barra electrificada a 1,00 m de línea de telón - 8 circuitos. 2 Directos 220w
3ª barra electrificada a 2,50 m de línea de telón - 3 circuitos. 4 Directos 220w
4ª barra electrificada a 5,00 m de línea de telón - 5 circuitos

Torres de calle lado derecho vista público - 2

1 torre de calle 2 metros altura --- 2 circuito. (Primera calle)
1 torre de calle 2,5 metros altura --- 2 circuito. (Cuarta calle)

Torres de calle lado izquierdo vista público - 2

1 torre de calle 2 metros altura --- 2 circuito. (Primera calle)
1 torre de calle 2,5 metros altura --- 2 circuito. (Tercera calle)

Circuitos Suelo -

2 circuitos fondo del escenario.
Línea DMX y 1 Directo 220w

MAQUINARIA: Cámara negra a la italiana. Afore ancho 8 metros. Afore alto 6 metros.

SUELO: Linóleo Negro 3,20 X 3,20m. (A/C)

SONIDO:

Espectáculo acústico. Trompa, clarinete, flauta, fagot, oboe y corno inglés.

2 Micros de condensador, uno a cada lado del escenario. Pie bajo a 60 cm de altura, para efectos.

2 Monitores de escenario.

1 Caja de Inyección conexión Jack de 3.5 para guitarra acústica.

Mini Jack conexión PC

No es necesaria amplificación de los instrumentos en espacios adecuados.

Si las condiciones de la sala no fueran las idóneas para la música en acústico:

2 micrófonos de cañón colgados de una vara.

INTERCOMUNICACIÓN: La propia de la sala, si es posible.

OTROS: Una máquina de pompas va colgada en primera vara. (A/C)

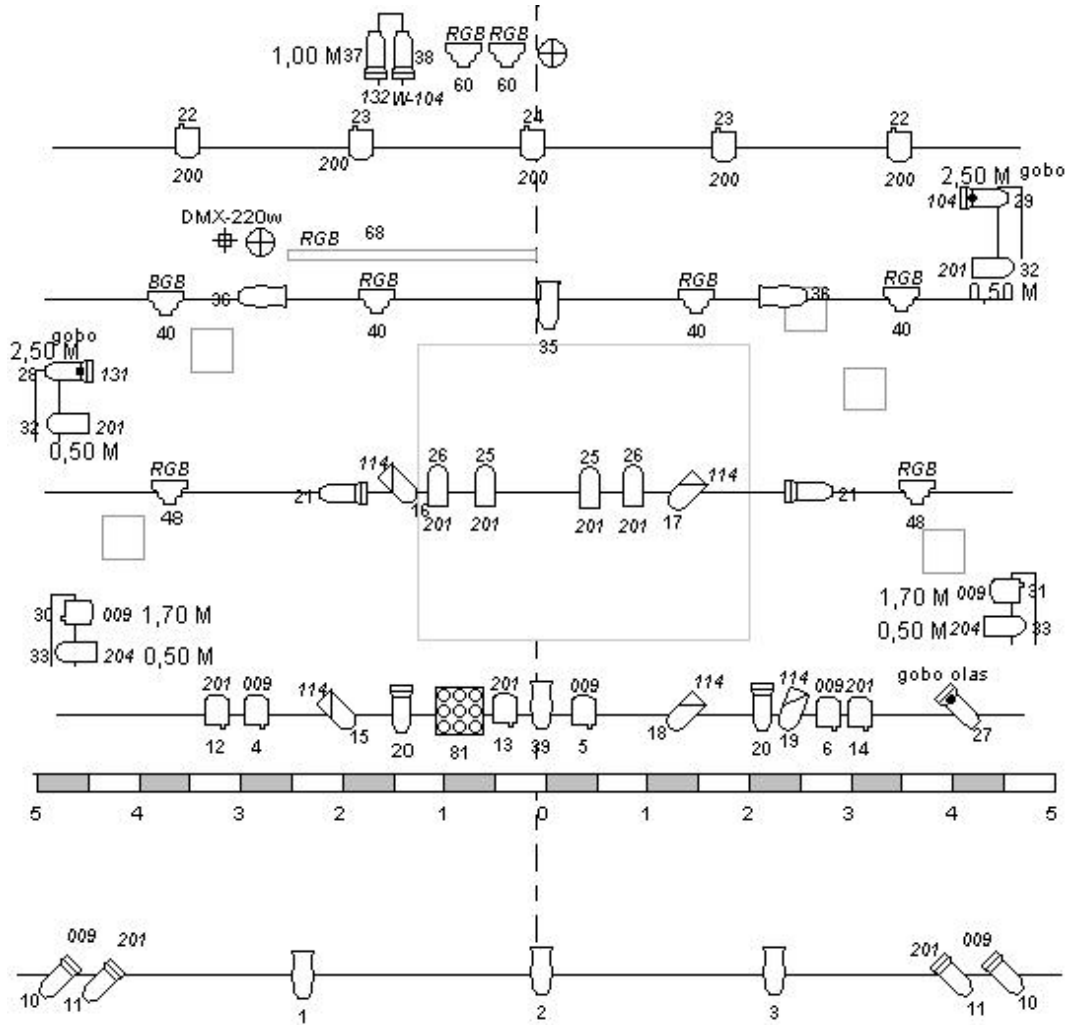

Leyenda			
12	Rec 750w 25-50	8	PAR 64 CP62
7	Rec 750w 36	5	PAR 64 CP61
13	PC	8	PAR LED RGB
	Pompas		

Espectáculo: ALETAS
Máquina Teatral TELONCILLO
Dir. Ángel Sánchez



Teloncillo teatro

☎ (+34) 983 379 006 - 637 539 064 Y 637 539 065

✉ teloncillo@teloncillo.com

🌐 Web: <http://www.teloncillo.com>

