



RAIDER TÉCNICO

La Llave Mágica

LUCES, SONIDO, VÍDEO Y ESCENOGRAFÍA

LUCES

12 - PC 1000W CON VISERAS
8 - PAR LED RGB
5 - RECORTES 25°/50° 750W
5 - PAR CP62 1000W
1 - MAQUINA HUMO DE CHORRO

- **MATERIAL QUE APORTA LA COMPAÑÍA**

11 - PAR LED RGB
4 - GARRAS KABUKI
1 - GOBELÍN BLANCO
1 - CUARZO LED
1 - BOMBILLA
1 - ALFOMBRA AZUL

SONIDO

EQUIPO DE SONIDO APTO A LA AMPLIFICACIÓN DE LA SALA
3 - MICROS DIADEMA (+ 1 SPARE)
1 - MESA DE SONIDO X32 BEHRINGER
2 - MONITORES

VÍDEO

1 - VIDEO PROYECTOR DE MINIMO 6500 ANSI LUMEN

ESCENOGRAFÍA

APORTA LA COMPAÑÍA	APORTA EL TEATRO
1 - Sofá	
1 - Silla blanca	
1 - Mesa negra con ruedas	
1 - Mesa marrón con ruedas	
1 - Bicicleta negra	
1 - Cortina blanca ventana	
1 - Cofre	

2 – Tarimas	
2 – Escalones	
9 - Librerías	

PLANO DE LUCES

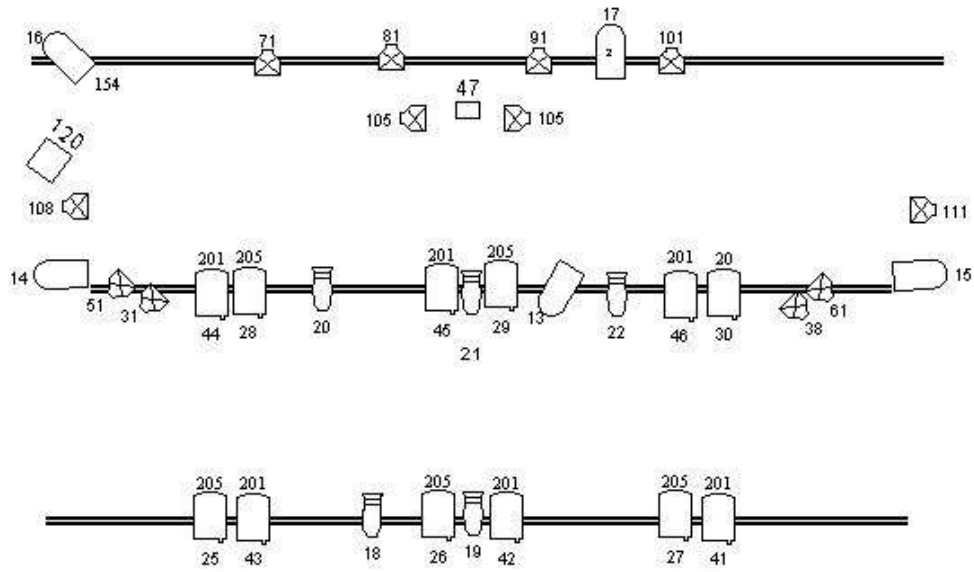

- | | | | | | |
|------|--|-------------|---|--|------------------|
| 12 | | PC 1000 W | 5 | | RECORTE 25/50 |
| 12+9 | | PAR LED RGB | 5 | | PAR 1000 W CP 62 |
| | | | 1 | | HUMO |

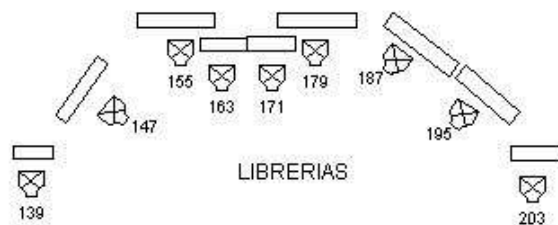

ALQUILER MATERIAL

- En caso de que el teatro no disponga de algún material técnico de los especificados en este Rider, se podrá solicitar a la compañía el alquiler de dicho material.

PARKING Y ZONA DE DESCARGA

- A ser posible, se solicita zona delimitada para aparcar los vehículos de la compañía. Este espacio, estará lo más cercano posible al recinto.
- El camión del equipo técnico permanecerá en el muelle de carga y descarga durante todo el tiempo de montaje y funciones.
- En caso de que no sea posible quedarse en el muelle, la empresa contratante se hará cargo de buscar un espacio adecuado.
- La empresa contratante se hará cargo de reservar el espacio destinado para los vehículos de carga y descarga.
- En caso de ser necesario, el teatro gestionará los permisos de circulación de vehículos, acceso y estacionamiento.
- En caso de que se requiera un permiso especial para la llegada, estacionamiento y descarga del camión de la compañía; si la descarga se retrasa por problemas de acceso o estacionamiento, la compañía no se hace responsable de cumplir los horarios de las funciones por falta de tiempo para el montaje.
- VEHÍCULOS COMPAÑÍA
 - CAMIÓN EQUIPO TÉCNICO
 - VEHÍCULO ACTORES

HORARIOS DE MONTAJE

DÍA		INICIO	FIN	HORAS
	Montaje, luces, sonido y escenografía	9:00	14:00	5h
	Comida	14:00	15:00	1h
	Enfoques, prueba micros y prevenidos	15:00	17:30	2h
	Función	18:00	19:00	1:00 h
	Desmontaje y carga	19:00	21:00	2 h

- Es necesario que el día del montaje la caja escénica esté libre de elementos que puedan interferir en el montaje.
- Tiempo de montaje aproximado 6 horas/ Desmontaje 2 horas

NECESIDADES DE PERSONAL

PERSONAL DE LA COMPAÑÍA

- 1 Técnico de Luces
- 1 Transportista
- 1 Maquinista

PERSONAL DEL TEATRO

<u>DÍA</u>	<u>CARGA/DESCARGA</u>	<u>TÉCNICO MAQUINISTA*</u>	<u>TÉCNICO LUCES</u>	<u>TÉCNICO SONIDO</u>
Montaje	2		1	1
Función			1	1
Desmontaje	2		1	

NECESIDADES MAQUINARIA

MEDIDAS MÍNIMAS DEL ESCENARIO

Ancho de boca	10 m.
Altura de boca	4 m.
Fondo de boca a tapón + paso detrás tapón	6m. + 1m.
Hombros	4m. + 4 m.

Altura de escenario a peine	4 m.
-----------------------------	------

CÁMARA NEGRA, TELÓN DE FONDO Y TELÓN DE BOCA

- Aforo a la italiana que garanticen un aforo absoluto.
- Es necesario un tapón de fondo de escenario.

CAMERINOS

- Es necesario disponer de 1 camerino con espejo y baño.
- El camerino deberá estar cerca del escenario.
- El teatro deberá suministrar agua embotellada a los técnicos y actores durante el montaje, función y desmontaje.